

HC8 LED Commercial Open Frame Installation

Installation du modèle HC8 à DEL commercial sans cadre

Instalación de marco abierto comercial HC8 LED

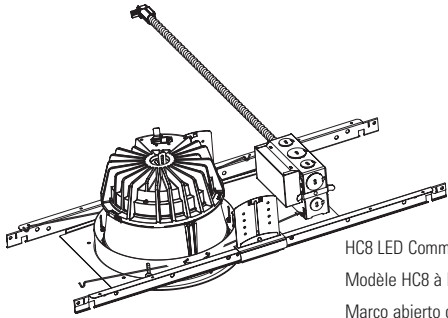

HC8 LED Commercial Open Frame
Modèle HC8 à DEL commercial sans cadre
Marco abierto comercial HC8 LED

IMPORTANT SAFETY INSTRUCTIONS

When using product, basic precautions should always be followed, including the following:

- Heed all warnings, including below warnings AND those included on product.
- HALO Commercial recessed luminaire (fixtures) are designed to meet the latest NEC requirements. Before attempting installation of any recessed luminaire check your local electrical code. This code sets the wiring standards for your locality and should be carefully studied before starting.

WARNING



Risk of Fire -

Supply conductors (power wires) connecting the fixture must be rated minimum 90°C. If uncertain, consult an electrician.



Risk of Electric Shock -

Disconnect power at fuse or circuit breaker before installing or servicing.



Risk of Fire/Electric Shock -

If not qualified, consult an electrician.



CAUTION



Edges may be Sharp -
Wear gloves while handling.

IMPORTANTES INSTRUCTIONS DE SÉCURITÉ

Des précautions de base doivent toujours être suivies lors de l'utilisation de ce produit, incluant:

- Respectez tous les avertissements, y compris les avertissements ci-dessous ET ceux qui sont inscrits sur le produit.
- Les boîtiers de postcâblage HALO Commercial sont conçus pour répondre aux récentes exigences de la NEC. Vérifiez le Code de l'électricité de votre région avant de procéder à l'installation d'un boîtier de postcâblage encastré. Ce code stipule les normes de câblage selon votre région et doit être étudié attentivement avant de commencer.

AVERTISSEMENT



Risque d'incendie -

Le calibre des fils d'alimentation de l'appareil d'éclairage doit être d'au moins 90 °C. En cas de doute, consultez un électricien.



Risque de chocs électriques -

Coupez l'alimentation au niveau du fusible ou du disjoncteur avant d'effectuer toute installation ou réparation.



Risque d'incendie/de chocs électriques -

Si vous n'avez pas les qualifications requises, consultez un électricien.



PRÉCAUTION



Les bords peuvent être tranchants -
Portez des gants lors de la manipulation.

INSTRUCCIONES IMPORTANTES DE SEGURIDAD

Al utilizar el producto, siempre se deben seguir las precauciones básicas, incluido lo siguiente:

- Tenga en cuenta todas las advertencias, incluyendo las advertencias a continuación Y aquellas incluidas en el producto.
- Las lámparas retrofit HALO Commercial están diseñadas para cumplir con los últimos requisitos de NEC. Antes de intentar la instalación de cualquier lámpara de luminaria empotrada, verifique el código eléctrico local. Este código establece los estándares de cableado para su localidad y debe estudiarse con cuidado antes de comenzar.

ADVERTENCIA



Riesgo de incendio -

Los conductores de suministro (cables eléctricos) que conectan el accesorio deben estar clasificados para 90°C mínimo. Si usted no está seguro de esto, consulte a un electricista.



Riesgo de choque eléctrico -

Desconecte la corriente en la caja de fusibles o interruptor de circuito antes de instalar o darle servicio al accesorio.



Riesgo de incendio/choque eléctrico -

Si usted no está calificado, consulte a un electricista.

PRECAUCIÓN



Los bordes pueden cortar -
Use guantes durante la manipulación.

HC8 LED Commercial Open Frame Installation

- Connect fixture to a compatible AC power source. (Fixture is universal voltage 120V-277V, 50-60Hz.) Any other connection voids the warranty.
- Fixture should be installed by persons with experience in building wiring or by a qualified electrician. The electrical system, and the method of electrically connecting the fixture to it, must be in accordance with the National Electrical Code and local building codes.

For your safety read and understand instructions completely before starting installation. Before wiring to power supply, turn off electricity at the fuse or circuit breaker box.

SAVE THESE INSTRUCTIONS AND WARNINGS.

- Raccordez le luminaire à une source d'alimentation de CA compatible. (Le luminaire est conçu pour une tension universelle 120 V-277 V, 50-60 Hz). Toute autre connexion annule la garantie.
- Le luminaire doit être installé par un électricien ou une personne chevronnée en câblage des bâtiments. Le système électrique et la méthode de connexion électrique du luminaire doivent être conformes au Code national de l'électricité et aux codes locaux du bâtiment.

Pour votre sécurité, veuillez lire et comprendre les instructions avant de commencer l'installation. Avant de connecter à l'alimentation, coupez le courant à la boîte de fusibles ou des disjoncteurs.

CONSERVEZ CES INSTRUCTIONS ET CES AVERTISSEMENTS.

- Conecte la lámpara a una fuente de energía AC compatible. (La lámpara es de voltaje universal de 120V-277V, 50-60Hz). Cualquier otro tipo de conexión anula la garantía.
- La lámpara debe ser instalada por personas con experiencia en cableado de edificios o por un electricista calificado. El sistema eléctrico y el método de conexión eléctrica de la lámpara deben cumplir con el Código eléctrico nacional y los códigos locales de construcción.

Por su seguridad lea y entienda las instrucciones completas antes de empezar la instalación. Antes de hacer las conexiones, desconecte el suministro de electricidad de la caja de fusibles o interruptores.

GUARDE ESTAS INSTRUCCIONES Y ADVERTENCIAS.

INSTALLATION FOR ROUGH-IN SECTION NEW CONSTRUCTION

Note: If luminaire is to be switched from wall switch or dimmer, make sure black supply wire is properly connected to the switch or dimmer (follow switch/ dimmer instructions). DO NOT connect the white supply wire to the switch.

- Make certain no bare wires are exposed outside the connectors.
 - Some versions of this Luminaire are designed for installations where it will NOT come in contact with insulation. Thermal insulation must be kept a minimum of 3" away from these luminaire. Please refer to specification sheet for versions that are able to be in contact with insulation. (FIG. 1)
1. Locate center of proposed opening on ceiling tile or ceiling structure and cut 9.25" diameter hole for HC8.
 2. Install rough-in section to T-Grid or ceiling structure using "No Fuss" bar hangers attached to fixture. Secure bar hangers in place by bending the end sections to lock to grid. (FIG. 2)
 3. Adjust three alignment screws so that fixture collar sits flush with ceiling plane. (FIG. 3)
 4. Remove junction box cover and connect supply lead wires in accordance with your local electrical codes or N.E.C. Replace junction box cover.

INSTALLATION POUR SECTION RUBRIQUE NOUVELLE CONSTRUCTION

Remarque: Si le luminaire est commandé par un interrupteur mural ou un gradateur, assurez-vous que le fil d'alimentation noir est connecté correctement à l'interrupteur ou au gradateur (suivez les instructions fournies avec l'interrupteur/le gradateur). NE PAS connecter le fil d'alimentation blanc à l'interrupteur.

- Évitez, à tout prix, que des fils soient mis à nu à l'extérieur des connecteurs.
 - Certaines versions de ce luminaire sont conçues pour être installées à un endroit où le luminaire NE pourra PAS entrer en contact avec des matériaux isolants. L'isolant thermique doit se trouver à au moins 7,62 cm (3 po) de ces luminaires. Veuillez consulter la notice technique pour les versions pouvant être en contact avec l'isolant. (FIG. 1)
1. Trouvez le centre d'une ouverture dédiée sur la tuile du plafond ou dans la structure du plafond, et coupez un trou d'un diamètre de 23,50 cm (9,25 po) pour le HC8.
 2. Installez le module brut sur le treillis en T ou sur la structure du plafond à l'aide des barres de suspension « No Fuss » (« sans complication ») attachées au luminaire. Fixez les barres en place en repliant leurs extrémités pour les bloquer contre le treillis. (FIG. 2)
 3. Ajustez les trois vis d'alignement afin que le collet du dispositif arrive vis-à-vis du plafond. (FIG. 3)
 4. Retirez le couvercle de la boîte de jonction et connectez les fils d'alimentation conformément à votre code local d'électricité ou au N.E.C. Remettez en place le couvercle de la boîte de jonction.

INSTALACIÓN PARA SECCIÓN EMPOTRADA NUEVA CONSTRUCCIÓN

Nota: Si el luminaire es comandado por un interruptor mural o un gradateur, asegúrese de que el cable de alimentación negro está conectado correctamente al interruptor o al gradateur (siga las instrucciones dadas con el interruptor/le gradateur). NE PAS conectar el cable de alimentación blanco al interruptor.

- Cerciórese de que ningún cable desnudo quede expuesto fuera de los conectores.
 - Algunas versiones de esta luminaria están diseñadas para instalaciones en las que NO entrarán en contacto con el aislante. El aislante térmico debe mantenerse a una distancia mínima de 3" de estas luminarias. Consulte la hoja de especificaciones para ver las versiones que pueden estar en contacto con el aislante. (FIG. 1)
1. Ubique el centro de la apertura propuesta en el cielo raso o la losa y corte un orificio de 9,25" (23,5 cm) de diámetro para colocar la luminaria HC8.
 2. Instale la sección oculta en la retícula de secciones T o en la estructura del cielo raso utilizando los ganchos de barra "No Fuss" fijos a la lámpara. Asegure los ganchos de barra doblando las secciones del extremo para asegurarlos a la retícula. (FIG. 2)
 3. Ajuste tres tornillos de alineación de modo que el cuello de la luminaria quede a ras con el plano del cielo raso. (FIG. 3)
 4. Retire la cubierta de la caja de conexiones y conecte los cables líderes de suministro de acuerdo con los códigos eléctricos locales o del N.E.C. Vuelva a poner la cubierta de la caja de conexiones.

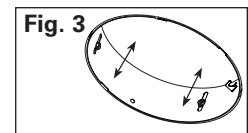
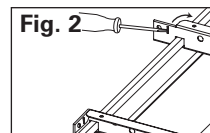
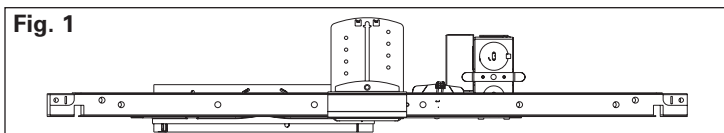

REMODEL INSTALLATION

1. Remove the two "No Fuss" bar hangers and brackets by removing the two screws that attach each bracket to the plaster frame. (FIG. 4)
2. Remove plastic bag with remodel clips from inside junction box.
3. Cut hole in ceiling: For HC8, hole diameter should be 9.25". Install rough-in section through hole. (FIG. 5)

Note: The hole sizes shown are maximum sizes. The hole diameter should be cut just large enough to allow the rough-in section to "friction fit" through it. Not adhering to the max hole diameters may not ensure proper function of the remodel clips.

4. Loosen the three screws holding the adjustable collar and drop the collar down so that it rests below the ceiling plane. Attach the two remodel clips, one per notch, to the adjustable collar. Each clip should fit inside their respective notches, making it flush with the collar. (FIG. 6)
5. Adjust the collar back to the ceiling plane and tighten the three screws to secure the collar in place. The clips should now rest against the ceiling, holding the fixture in place. (FIG. 7)

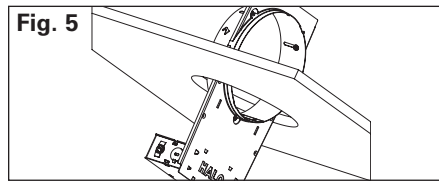
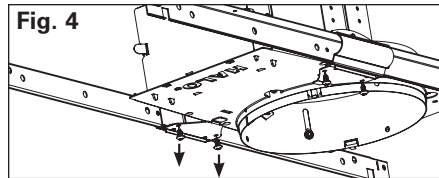

INSTALLATION DE RÉNOVATION

1. Retirez les deux barres de suspension « No Fuss » (« sans complication ») et les supports en retirant les deux vis qui fixent chaque support à l'armature en plâtre. (FIG. 4)
2. Retirez de la boîte de jonction le sac en plastique contenant les attaches de rénovation.
3. Découpez un trou dans le plafond : pour le HC8, le diamètre du trou doit être de 5,7 po (14,47 cm). Installez le module brut dans le trou. (FIG. 5)

Remarque: Remarque : Les dimensions des trous mentionnées sont les dimensions maximales. Le diamètre du trou doit être juste assez grand pour laisser entrer le boîtier brut avec une légère friction au passage. Si les attaches de rénovation n'adhèrent pas au diamètre maximal des trous, elles risquent de ne pas fonctionner correctement.

4. Dévissez les trois vis qui retiennent la collerette ajustable et abaissez-la de manière à ce qu'elle repose sous le niveau du plafond. Attachez les deux attaches de rénovation, une sur chaque encoche, à la collerette ajustable. Chacun des attaches doit s'insérer dans son encoche respective, à fleur de la collerette. (FIG. 6)
5. Remettez la collerette en place sur le plafond et serrez les trois vis pour la fixer. Les attaches doivent désormais s'appuyer contre le plafond, maintenant ainsi le luminaire en place. (FIG. 7)

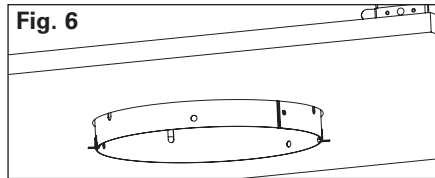

INSTALACIÓN PARA REMODELACIÓN

1. Retire los dos ganchos de barra "No Fuss" y los soportes retirando los dos tornillos que fijan cada soporte al marco de yeso. (FIG. 4)
2. Retire la bolsa plástica con los sujetadores de remodelación del interior de la caja de conexiones.
3. Corte un hueco en el cielo raso: Para HC8, el diámetro del hueco debe ser de 14,47cm (5.7"). Instale la sección oculta a través del hueco. (FIG. 5)

Nota: Nota: Los tamaños de los huecos que se muestran son los tamaños máximos. El diámetro del hueco se debe cortar solamente lo suficientemente grande para permitir que la sección oculta se ajuste mediante fricción en el mismo. El no observar los diámetros máximos de los huecos puede no garantizar el funcionamiento adecuado de los sujetadores de remodelación.

4. Afloje los tres tornillos que sostienen el collar ajustable y deje caer el collar hasta que quede debajo del plano del cielo raso. Fije los dos sujetadores de remodelación, uno por muesca, al collar ajustable. Cada sujetador debe encajar en su muesca respectiva, para que quede a nivel con el collar (FIG. 6).
5. Ajuste nuevamente el collar al plano del cielo raso y apriete los tres tornillos para asegurar el collar en su sitio. Los sujetadores deben estar ahora apoyados contra el cielo raso, sosteniendo la lámpara en su sitio. (FIG. 7)

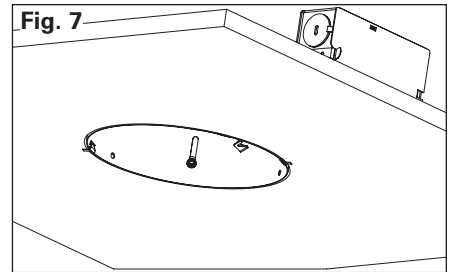

HC8 LED Commercial Open Frame Installation

TRIM INSTALLATION

1. Place end of flexible conduit through frame opening in ceiling exposing upper portion of quick disconnect (FIG. 8).
2. Remove LED engine from protective packaging.
3. Remove trim assembly from protective packaging and rotate side clips (3) outwards. (FIG. 9)
4. Insert LED engine on to trim assembly. Align post on LED engine with slot on trim assembly (FIG. 10).
5. Rotate side clips (3) into place to securely attach trim assembly to LED engine (FIG. 11).
6. Properly align the connector as shown in (FIG. 12). Plug in the luminaire quick disconnect on the module.
7. Ensure the connector is properly engaged. (FIG. 13)
8. Install the LED engine and trim assembly by inserting the torsion springs into the spring receivers located inside the housing.

CLEANING

To Clean Trims:

1. Gently wipe with soft, clean, dry lint-free cloth to remove dust.
2. Wipe with mild detergent solution on a soft, clean cloth to remove fingerprints and stains.
3. Rinse with clean water and dry with soft, clean, dry lintfree cloth.

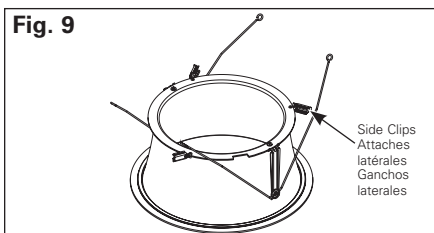
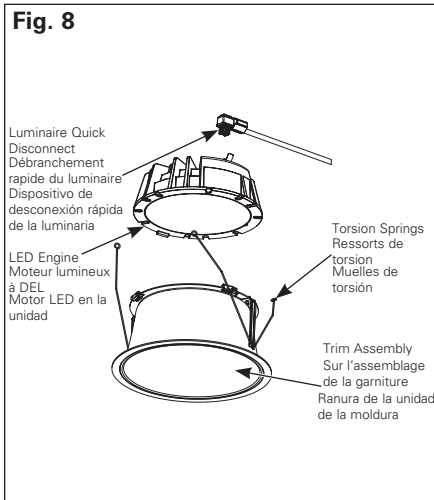

INSTALLATION DE RÉNOVATION

1. Insérez l'extrémité de la conduite flexible dans l'ouverture de la structure d'ouverture du plafond exposant la partie supérieure de la prise de débranchement rapide (Figure 8).
2. Retirez le moteur lumineux à DEL de son emballage de protection.
3. Retirez l'assemblage de la garniture de l'emballage protecteur et tournez les attaches latérales (3) vers l'extérieur. (Figure 9).
4. Insérez le moteur lumineux à DEL sur l'assemblage de la garniture. Alignez la languette sur le moteur lumineux à DEL sur l'assemblage de la garniture (Figure 10).
5. Tournez les attaches latérales (3) en place pour fixer l'assemblage de la garniture au moteur lumineux à DEL en toute sécurité (Figure 11)
6. Alignez correctement le connecteur comme indiqué en (Figure 12). Branchez la prise de débranchement rapide du luminaire sur le module.
7. Assurez-vous que le connecteur est correctement enclenché. (Figure 13).
8. Installez le moteur lumineux à DEL et l'assemblage de la garniture en insérant les ressorts de torsion dans les récepteurs en spirale qui se trouvent à l'intérieur du boîtier.

NETTOYAGE

Pour nettoyer les garnitures:

1. Essuyez délicatement avec un chiffon doux, propre, sec et non-pelucheux pour enlever la poussière.
2. Frottez avec un chiffon doux et propre imbibé de détergent doux pour enlever les empreintes de doigts et les taches.
3. Rincez à l'eau propre puis séchez avec un chiffon doux, propre, sec et non-pelucheux.

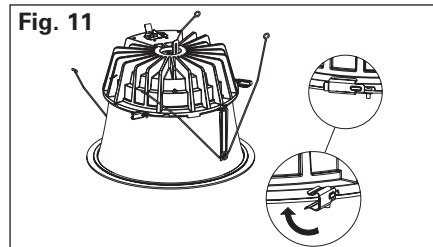
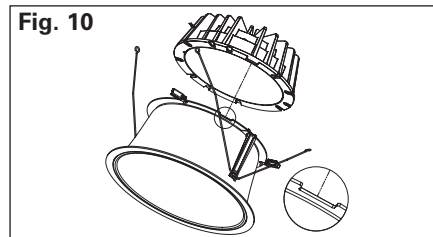

INSTALACIÓN PARA REMODELACIÓN

1. Coloque el extremo del conducto flexible a través de la apertura del marco en el techo tal que quede expuesta la parte superior del dispositivo de desconexión rápida (Figura 8).
2. Quite el motor LED del embalaje protector.
3. Retire la unidad de la moldura del embalaje protector y gire los ganchos laterales (3) hacia afuera. (Figura 8).
4. Inserte el motor LED en la unidad de la moldura. Alinee el poste en el motor LED con la ranura de la unidad de la moldura (Figura 10).
5. Rote los ganchos laterales (3) en el lugar para fijar firmemente la moldura al motor LED (Figura 11).
6. Alinee correctamente el conector como se muestra en (Figura 12.). Enchufe en el módulo el dispositivo de desconexión rápida de la luminaria.
7. Asegúrese de que el conector esté debidamente adherido. (Figura 13.).
8. Instale el motor de la luminaria LED y la unidad de la moldura insertando los muelles de torsión en los receptores del muelle ubicados dentro del alojamiento.

LIMPIEZA

Para limpiar las molduras:

1. Frote suavemente con un trapo suave, limpio, seco y sin pelusas para quitar el polvo.
2. Frote con una solución de detergente suave en un trapo suave y limpio para quitar las huellas digitales y las manchas.
3. Enjuague con agua limpia y seque con un trapo suave, limpio, seco y sin pelusas.

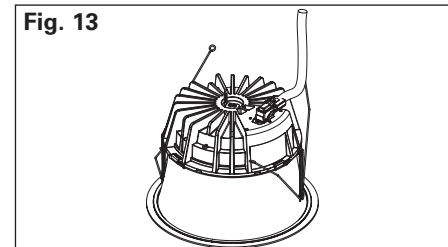
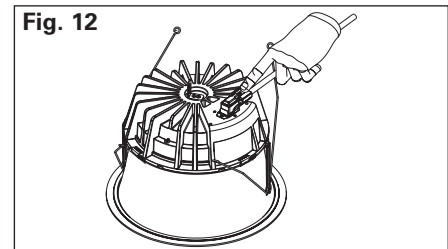

DRIVER REPLACEMENT

Caution: To avoid possible electric shock, be sure that power supply is turned off before removing and replacing driver. Driver replacement should be completed by a “qualified electrician”.

1. Remove trim/LED module assembly by pulling down from edges of the trim flange, and squeezing torsion springs to release from frame.
2. Disconnect LED module flex wire whip.
3. Remove junction box cover that has driver attached.
4. Disconnect “line”, “common” and “ground” wires from driver. Disconnect red and blue light engine wires from driver.
5. Remove two screws attaching driver to junction box cover and attach new driver with same screws.
6. Reconnect “line”, “common”, “ground” and red and blue light engine wires to new driver.
7. Reattach junction box cover with driver back to junction box and resume normal operation.
8. Reconnect LED module and reinstall trim/LED module assembly.

Wiring Diagrams for D010

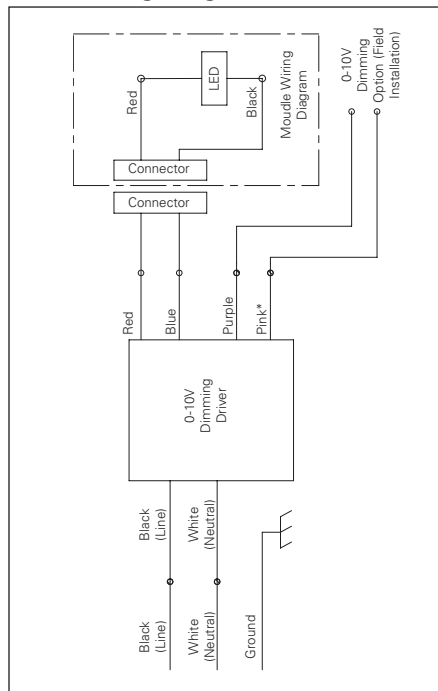

* Constructions built before Jan 2022 may have gray wire for 0-10 dimming control present. In these cases, the installer will label the gray building wire as a 0-10 dimming wire and connect to our product’s pink 0-10V dimming control wire. Reference NFPA70 (2020 NEC), section 410.69.

REEMPLACEMENT DU CONDUCTEUR

Attention: Pour éviter toute possibilité de choc électrique, vérifiez que l’alimentation est coupée avant d’enlever ou de remplacer le conducteur. Le remplacement du conducteur doit être réalisé par un électricien qualifié.

1. Dégagez la garniture/le module DEL du cadre en tirant sur les bords de la bride de garniture vers le bas et en pressant les ressorts de torsion.
2. Déconnectez les faisceaux de câbles souples du module DEL.
3. Retirez le couvercle de la boîte de jonction auquel le conducteur est fixé.
4. Débranchez les fils “alimentation”, “neutre” et “terre” du conducteur. Débranchez les fils du moteur lumière rouge et bleu du conducteur.
5. Retirez les deux vis qui fixent le conducteur au couvercle de la boîte de jonction et fixez le nouveau conducteur avec les mêmes vis.
6. Rebranchez les fils “alimentation”, “neutre” et “terre”, ainsi que les fils rouge et bleu sur le nouveau conducteur.
7. Rattachez le couvercle équipé du conducteur sur la boîte de jonction et remettez en fonctionnement normalement.
8. Connectez le module à DEL de nouveau et réinstallez la garniture/le module DEL.

Schémas de câblage pour D010

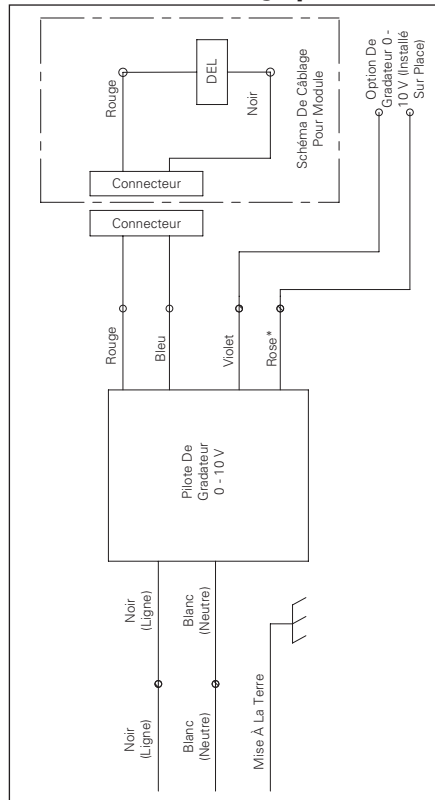

* Les bâtiments construits avant janvier 2022 peuvent avoir un fil de gradation de 0-10 V gris. Dans ce cas, l’installateur étiquettera le fil gris comme un fil de gradation de 0-10 V et le connectera au fil de commande de la gradation de 0-10 V rose de notre produit. Référence : disposition 410.69 de la NFPA 70 (NEC de 2020).

DRIVER REPLACEMENT

Caution: To avoid possible electric shock, be sure that power supply is turned off before removing and replacing driver. Driver replacement should be completed by a “qualified electrician”.

1. Remove trim/LED module assembly by pulling down from edges of the trim flange, and squeezing torsion springs to release from frame.
2. Disconnect LED module flex wire whip.
3. Remove junction box cover that has driver attached.
4. Disconnect “line”, “common” and “ground” wires from driver. Disconnect red and blue light engine wires from driver.
5. Remove two screws attaching driver to junction box cover and attach new driver with same screws.
6. Reconnect “line”, “common”, “ground” and red and blue light engine wires to new driver.
7. Reattach junction box cover with driver back to junction box and resume normal operation.
8. Reconnect LED module and reinstall trim/LED module assembly.

Diagramas de cableado para D010

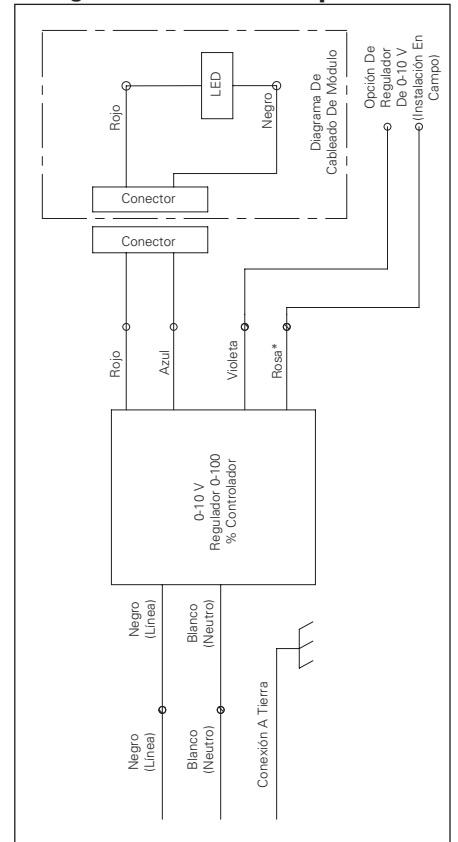

* Las edificaciones construidas antes de enero de 2022 pueden tener un cable gris para el control de regulación 0-10 V. En estos casos, el instalador etiquetará el cable gris de la edificación como un cable de regulación de 0-10 V y lo conectará al cable de control de regulación de 0-10 V rosa de nuestro producto. Consulte el código NFPA70 (2020 NEC), sección 410.69.

Warranties and Limitation of Liability

Please refer to www.cooperlighting.com for our terms and conditions.

Garanties et limitation de responsabilité

Veuillez consulter le site www.cooperlighting.com pour obtenir les conditions générales.

Garantías y Limitación de Responsabilidad

Visite www.cooperlighting.com para conocer nuestros términos y condiciones.

FCC Statement

Note: This equipment has been tested and found to comply with the limits for a Class A digital device, pursuant to part 15 of the FCC Rules. These limits are designed to provide reasonable protection against harmful interference when the equipment is operated in a commercial environment. This equipment generates, uses, and can radiate radio frequency energy and, if not installed and used in accordance with the instruction manual, may cause harmful interference to radio communications. Operation of this equipment in a residential area is likely to cause harmful interference in which case the user will be required to correct the interference at his own expense.

- Reorient or relocate the receiving antenna.
- Increase the separation between the equipment and receiver.
- Connect the equipment into an outlet on a circuit different from that to which the receiver is connected.
- Consult the dealer or an experienced radio/TV technician for help.

Any changes or modifications to this unit not expressly approved by the party responsible for compliance could void the user's authority to operate the equipment.

- This device complies with Part 15 of the FCC Rules. Operation is subject to the following two conditions: (1) this device may not cause harmful interference, and (2) this device must accept any interference received, including interference that may cause undesired operation.
- This device complies with ISED ICES Standard Canada ICES-005(B) / NMB-005 (B).

Énoncé de la FCC

Remarque : Cet équipement a été mis à l'essai et déclaré conforme aux limites établies pour un dispositif numérique de classe A en vertu de l'article 15 des règlements de la FCC. Ces limites sont conçues pour assurer une protection raisonnable contre tout brouillage nuisible lorsque l'équipement fonctionne dans un environnement commercial. Cet équipement produit, utilise et peut émettre de l'énergie radioélectrique et, s'il n'est pas installé et utilisé conformément aux instructions, il peut créer des parasites nuisibles aux communications radio. L'utilisation de cet équipement dans une installation résidentielle est susceptible de provoquer des interférences nuisibles, auquel cas l'utilisateur devra corriger ces interférences à ses propres frais.:

- Réorienter ou déplacer l'antenne de réception.
- Augmenter la distance entre l'équipement et le récepteur.
- Brancher l'équipement sur une prise indépendante du circuit d'alimentation du récepteur.
- Consulter le détaillant ou un technicien de radio/télévision compétent pour obtenir de l'aide.

Toute modification apportée à cet appareil non expressément approuvée par la partie responsable de la conformité pourrait annuler l'autorité de l'utilisateur à utiliser l'équipement.

- Cet appareil est conforme au chapitre 15 des règlements FCC. La mise en œuvre est sous réserve des deux conditions suivantes : (1) Cet appareil ne provoque pas de brouillage nuisible, et (2) Cet appareil doit accepter toute interférence reçue, notamment l'interférence qui pourrait provoquer un fonctionnement indésirable.
- Cet appareil est conforme à la norme ISED ICES Canada ICES-005 (B) / NMB-005 (B).

Declaración de la FCC

Nota: Este equipo ha sido probado y cumple con los límites para un dispositivo digital de Clase A, de conformidad con la parte 15 de las Normas de la FCC. Estos límites están diseñados para proporcionar una protección razonable contra interferencias perjudiciales cuando el equipo se opera en un entorno comercial. Este equipo genera, utiliza y puede emitir energía de radiofrecuencia y, si no se instala y utiliza de acuerdo con el manual de instrucciones, puede causar interferencias perjudiciales en las comunicaciones de radio. El funcionamiento de este equipo en un área residencial puede causar interferencias perjudiciales, en cuyo caso el usuario deberá corregir las interferencias por su cuenta.

- Reorientar o reubicar la antena receptora.
- Aumentar la separación entre el equipo y el receptor.
- Conectar el equipo a una toma de corriente en un circuito diferente al que está conectado el receptor
- Consultar con el distribuidor o con un técnico de radio/TV experimentado para obtener ayuda.

Cualquier cambio o modificación a esta unidad no aprobada expresamente por la parte responsable del cumplimiento podría anular la autoridad del usuario para operar el equipo.

- Este dispositivo cumple con parte 15 de las reglas de FCC. SU operación está sujeta a las siguientes condiciones: (1) Este dispositivo no puede causar interferencia dañina, y (2) este dispositivo puede recibir interferencia, incluyendo aquella que puede causar una operación no deseada del dispositivo.
- Este dispositivo cumple con la norma ISED ICES Canada ICES-005 (B) / NMB-005 (B).

Cooper Lighting Solutions
1121 Highway 74 South
Peachtree City, GA 30269
P: 770-486-4800
www.cooperlighting.com

Canada Sales
5925 McLaughlin Road
Mississauga, Ontario L5R 1B8
P: 905-501-3000
F: 905-501-3172

© 2021 Cooper Lighting Solutions
All Rights Reserved
Printed in USA
Imprimé aux États-Unis
Impreso en los EE. UU.
Publication No. IB517060ML
August 16, 2021

Cooper Lighting Solutions is a registered trademark. All trademarks are property of their respective owners.

Cooper Lighting Solutions est une marque de commerce déposée. Toutes les autres marques de commerce sont la propriété de leur propriétaire respectif.

Cooper Lighting Solutions es una marca comercial registrada. Todas las marcas comerciales son propiedad de sus respectivos propietarios.

Product availability, specifications, and compliances are subject to change without notice

La disponibilité du produit, les spécifications et les conformités peuvent être modifiées sans préavis

La disponibilidad de productos, las especificaciones y los cumplimientos están sujetos a cambio sin previo aviso